

raycop RP

取扱説明書



目次

安全上の注意	P.02
安心・安全設計	P.04
よくある質問	P.05
同梱されている付属品	P.06
各部の名前	P.07
基本的な操作	P.08
表示パネル	P.10
掃除の仕方	P.12
お手入れ	P.13
消耗品の交換	P.16
故障かな？と思ったら	P.18
別売品	P.20
保証とアフターサービス	P.21

オンライン保証サービスにご登録ください。
詳しくは別紙をご覧ください。





レイコップ













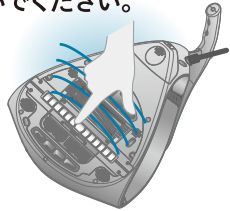

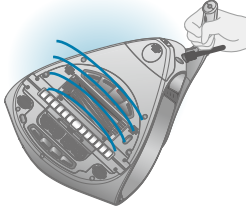
検索

レイコップ公式サイト: <http://www.raycop.jp>

安全上のご注意

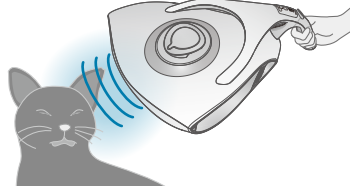
次の安全上の注意事項は、製品を正しく安全に使用し、予想外の損害を未然に防ぐためのものです。

 警告	人が死亡または重傷を負う可能性が想定される内容	 注意	人が傷害を負う可能性および物的損害の発生が想定される内容
 禁止	してはいけない内容	 必ず行う	必ず実行する内容

電源について		UVランプとドライエアブローについて	
 禁止	電源コードが傷んだり、コンセントの差し込みがゆるいときは使用しない。 ▶ 感電や火災の原因になります。	 禁止	使用中または使用直後に UV ランプや本体の底面を触らないでください。 ▶ UV ランプとドライエアブローの余熱や熱風により火傷をする恐れがあります。 
 禁止	電源コードを無理に曲げたり、電源コードの上に重いものを置かない。 ▶ コードの破損による感電や火災の原因になります。	 禁止	通常の使い方とは違った使い方をしない。 (例：製品を裏返した状態で、UV ランプを強制的に動作させるなど) ▶ 紫外線が目や皮膚に当たることで、炎症など、目や皮膚の疾患の原因になるおそれがあります。(万一異常が発生したときは、医師に相談してください) 
 禁止	直接水をかけたり、ベンジン、シンナー、アルコールなどの揮発性物質を使わない。 ▶ 異常動作により、感電や火災の原因になります。		
 禁止	電源プラグをコンセントから抜き差しするときは、電源プラグのピンに触れない。 ▶ 感電や火災の原因になります。		
 禁止	タコ足配線をしない。 ▶ 感電や火災の原因になります。		
 禁止	本製品は国内専用なので、100V 50/60Hz の電源以外では使用しない。 ▶ 破損および火災の原因になります。(海外で変圧器を用いて使用した場合は、保証の対象外となります)	 禁止	人や動物の目・皮膚に UV ランプの光(紫外線)を直接当てない。 ▶ 長期的に照射すると、炎症など、目や皮膚の疾患の原因になるおそれがあります。(万一異常が発生したときは、医師に相談してください) 
 必ず行う	電源プラグのピンはコンセントに完全に差し込む。 ▶ 露出したピンにたまったホコリに湿気が加わると、感電や火災の原因になります。	使い方について	
 必ず行う	万が一、電源コードを破損した場合、事故防止の為直ちに使用を中止してお客様サポートセンターへ相談する。(メーカーの修理担当者や同等の修理資格保有者以外は、交換しないでください。) ▶ 異常動作や感電、火災の原因になります。(お客様サポートセンターにご相談ください)	 禁止	・ 子供や、身体能力、精神能力に障害のある方は保護者の監督のもと使用する。 ・ 子供が製品で遊ばないように注意する。 ▶ けがを負うおそれがあります。

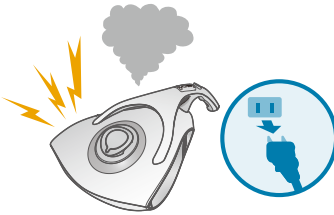
使い方について		使い方について	
禁止	水やベンジン、シンナー、アルコールなどの揮発性物質、刃物、画びょう、火が残っている灰、トナー粉、砂糖、コーヒーなどの液体を吸引しない。 ▶ 異常動作による感電や火災の原因になり、ベッドや布団などが損傷することもあります。	禁止	本製品は家庭用なので家庭以外の場所では使用しない。 ▶ 異常動作および破損の原因になります。
禁止	本体にもたれかかったり、移動および使用中に落下させるなど、強い衝撃を与えない。 ▶ 製品が破損したり、落とした際にけがをすることがあります。(万一事故が起きても、当社は一切責任を負いかねます)	禁止	濡れている生地、刺繍や凹凸のある生地、防ダニ加工した生地、革製品、畳、電気カーペットなどには使用しない。 ▶ 製品および生地などを傷める原因になります。(万一上記などの掃除に使用して事故が起きても、当社は一切責任を負いかねます)
消耗品について		禁止	吸込み口や排気口が詰まった状態で使用しない。 ▶ 本体の過熱により、故障および火災の原因になります。
禁止	当社の純正品以外の消耗品は使用しない。 ▶ 性能が低下し、感電および故障の原因になります。	禁止	落とすと危険なので持ち運びには両手で本体を支える。 ▶ 万一事故が起きても、当社は一切責任を負いかねます。
禁止	消耗品を交換するとき以外には、分解しない。 ▶ 感電および故障の原因になります。	禁止	頻繁に電源ボタンを押さない。 ▶ 製品寿命が短くなります。
取り扱いについて		禁止	動作状態のまま同じ場所に放置しない。 ▶ 布などの表面を傷めたり、変色することがあります。
禁止	改造しない。 ▶ 感電および故障の原因になります。	禁止	ストーブ・ヒーターのような暖房器具や可燃性スプレーなどの引火性物質を本製品の近くで使用したり保管しない。
禁止	製品の表面が破損したときは使用しない。	必ず行う	マットレス、ベッドカバー、布団、まくら、座布団、カーペット、ソファなど、布製品のみを使用する。 ▶ 上記以外の物に使用すると製品および生地を傷める原因になります。(万一事故が起きても、当社は一切責任を負いかねます)
電源について		必ず行う	標準フィルターを付けたダストボックスを装着して使う。 ▶ モーターにハウスダストおよび異物が入り、破損や火災の原因になります。
禁止	製品を移動するときには、必ず電源コードをコンセントから抜く。 ▶ UV ランプや本体の過熱により、故障や火災の原因になります。	必ず行う	製品から異音、異臭、煙が出るときは、ただちに電源プラグを抜きお客様サポートセンターに問い合わせる。
禁止	電源プラグは掃除する前や使用しないときには、コンセントから抜く。 ▶ 露出したピンにたまったホコリに湿気が加わると、感電や火災の原因になります。	必ず行う	
禁止	電源プラグをコンセントから抜くとき、電源コードを引っ張らない。 ▶ 勢いよく抜けたプラグが、周りの物を破損することがあります。		
UVランプについて			
必ず行う	UVランプ保護管はこまめにお手入れする。 ▶ お手入れをしないと、紫外線透過率が下がる原因となります。		

安心・安全設計

対象感知センサー (P.7)

対象物から離すと UV ランプが自動的に消灯する安全装置です。
再び近づけると UV ランプが自動的に点灯します。

UV(紫外線)遮断設計

正常運転時には、掃除面以外に放出される UV を最小化します。

標準フィルター感知センサー (P.7)

ダストボックス装着部に設置されたセンサーにより、
標準フィルターが未装着の状態では動作しないようにする安全装置です。

タイムリミット機能

運転開始から 29 分経過すると、アラームが鳴り  が青く点滅し始め、
30 分経過すると自動的に動作が停止する機能です。

ハウスダスト確認ライト (P.7)

ゴミのたまり具合が確認し易いように、運転時に点灯するように設計されています。
ダストボックスと標準フィルターにゴミをためない動機付けに役立ちます。

ヒーター過熱防止装置

ドライエアブロー機能が作動中に、自動的に温度を調節します。
また過熱した際は、自動的にヒーターを停止する安全装置を搭載しています。

ロック機能 (P.9)

お子様による誤作動を防ぐための安全機能です。
電源プラグがコンセントに差し込まれた状態で製品本体を放置すると約 1 分でロックが作動します。

モーター過熱防止装置 (P.18)

30 分間の連続使用や標準フィルターの目詰り、またはダストボックスにハウスダストが詰まった場合、
モーターが熱くなりすぎないように自動で吸引を停止する装置です。

よくある質問

質問	回答
標準フィルターに粉末状のゴミがたまります。これは何ですか？	このゴミの正体は、 ダニの死骸やフン、ヒトの皮膚のかげら です。
レイコップは、寝る前と起きた後のどちらで使うのが効果的ですか？	寝る直前の使用が一番効果的です。 レイコップをかけた後の布団で、ゆっくりお休みください。ダブルフィルター機構が排気をきれいにするので、吸い取ったゴミが再び舞う心配はありません。
布団カバーを外してからでないと効果が高くないのですか？	布団カバーは付けたままで レイコップをかけてください。微細なハウスダスト、ダニの死骸やフンは非常に小さいため、布団カバーの繊維をくぐり抜けてレイコップに集塵されます。
UVランプ（P.7）が点灯しているかよく分かりません。製品を裏返して確認するのですか？	UVランプの点灯は、製品の前面にある UVランプ確認ライト （P.7）から見える青い光でご確認ください。確認ライトはUVランプが点灯しているかどうかを確認するためのELランプなのでUVは含まれておりません。 ヒトや動物の目や皮膚にUVランプの光を直接当てると、 傷害を負うおそれ があります。 安全設計のレイコップは、製品を裏返すと、センサーが対象物から離れることにより、UVランプが自動的に消灯します。
レイコップを使うと心臓ペースメーカーに影響を与えますか？	通常、ペースメーカーを装着した状態で本製品を使用しても問題ありません。しかし、本製品の「パワフルたたき」やモーターによる微弱な電気ノイズが発生するため、必要に応じて 使用する前に医師にご相談ください。
変圧器を使えば海外でも使えますか？	破損および火災の原因 になるので、海外で使用しないでください。万一事故が起きても、当社は一切責任を負いかねます。

同梱されている付属品

消耗品などの部品は、「レイコップ公式サイト」などの公式オンラインストアまたは家電量販店にて
お問い合わせください。

● パッケージに同梱されている付属品



収納袋

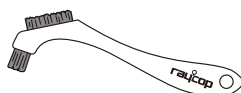

お手入れブラシ
ダストボックス、
標準フィルター掃除用



取扱説明書



スタートガイド

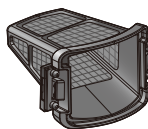

標準フィルター（予備）

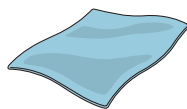

お手入れクロス
UV ランプ掃除用



オンライン保証サービス
ご案内



保証書

● 購入時に本体に装着されている付属品

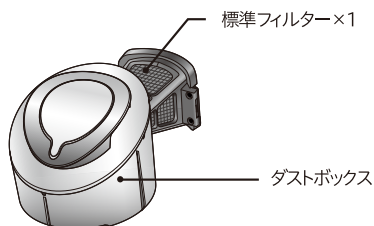

ダストボックスと標準フィルター

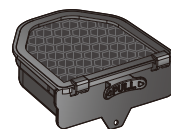

マイクロフィルター（HEPA フィルター搭載）
（脱臭フィルターを内臓）

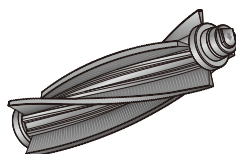

回転ブラシ



UV ランプおよび保護管
（UV ランプセット）

各部の名前

付属品を確認してください。

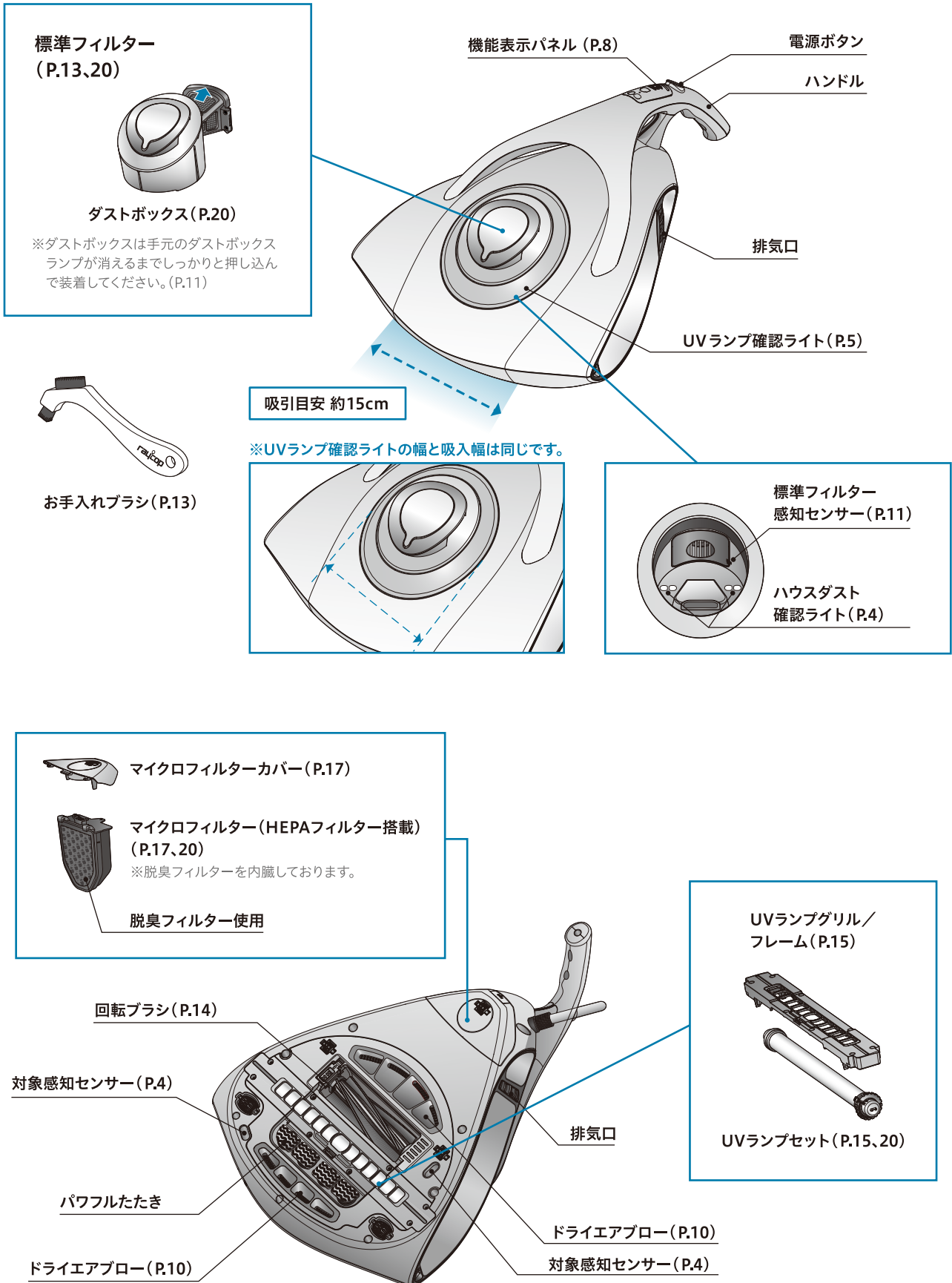

※ UV ランプの内部にある銀色の玉はUV ランプの点灯などに必要な物質で、UV ランプの異常ではありません。
また、玉がコロコロ転がる音もこの物質が転がる音なのでご安心ください。

基本的な操作

掃除をするときは、標準モードまたはパワーモードにします。これらのモードでは、パワフルたたき、回転ブラシ、UVランプ、ドライエアブローが同時に作動します。ロックモードでは、電源ボタンを誤って押しても運転モードにならないので、誤作動を防ぎます。

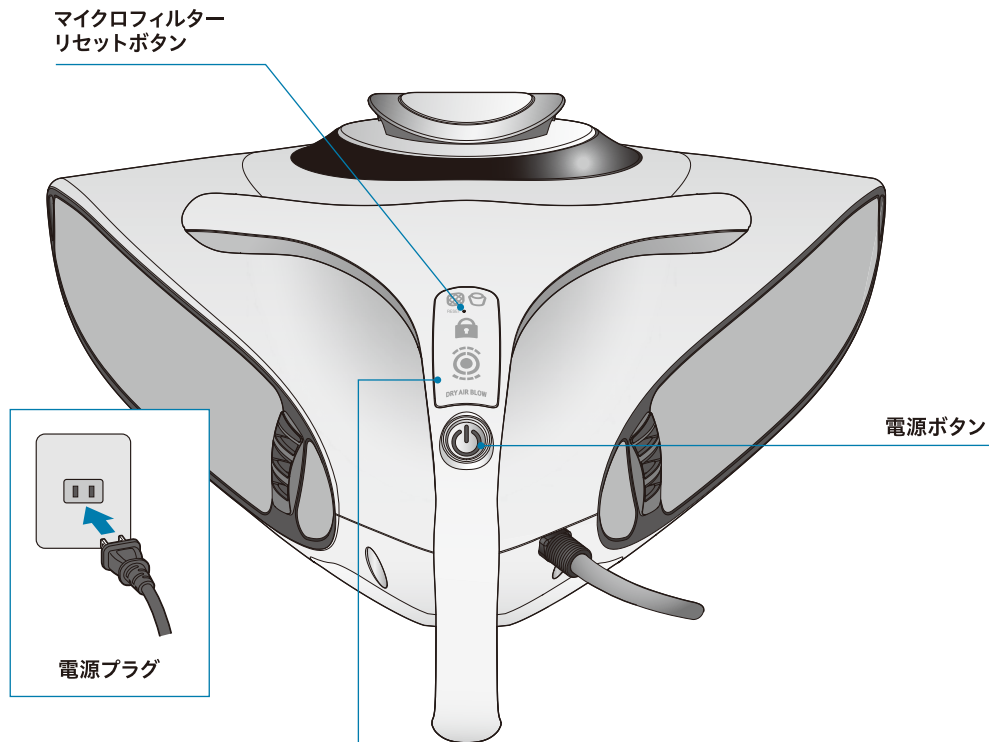

運転モードの切り替え

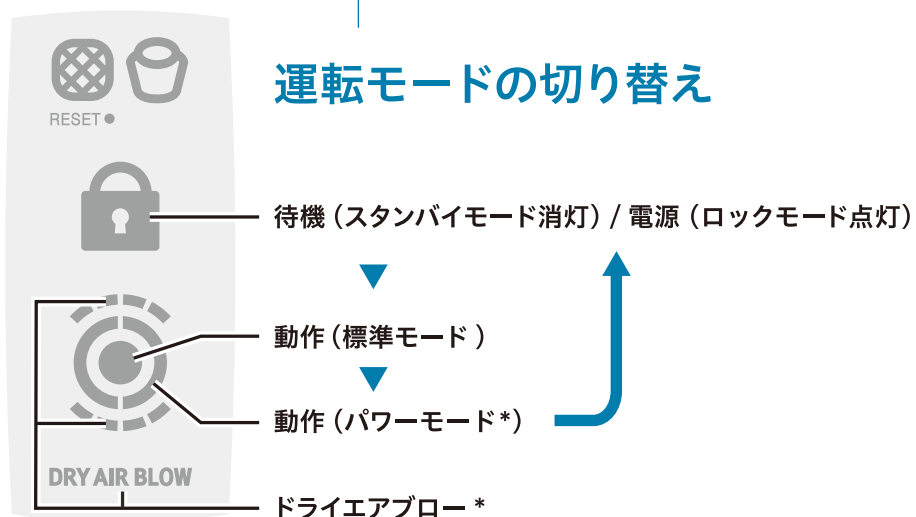



*パワーモードは標準モードよりも吸引力が強くなります。

*ドライエアブローは作動約30秒後温風が排出されます。

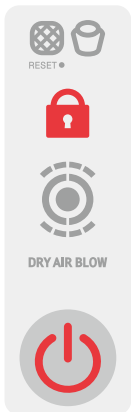
運転モードの切り替え





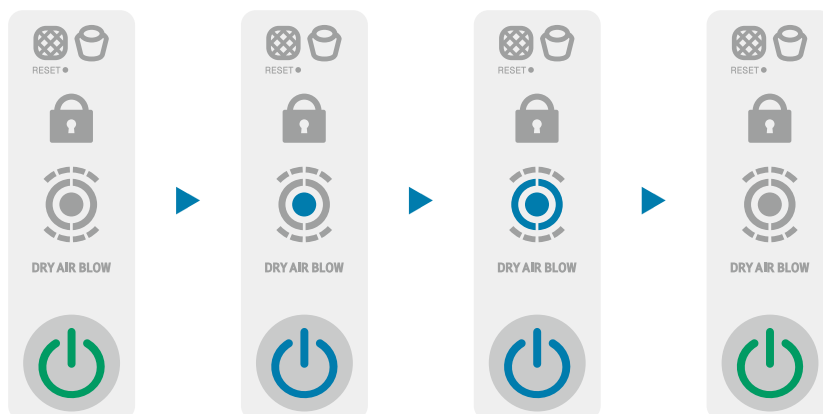

1 電源プラグをコンセントに差し込みます。ピッピッピと音が鳴り、電源ボタン（)とロックモード（) が赤く点灯します。

2 ロックを解除し待機（スタンバイモード（) 消灯）にするには、ピッピッピと音がするまで約3秒間電源ボタン（) を長押し続けます。

※1分以上動作させなければピッピッピと音が鳴り、自動でロックモードに切り替わります。ロック解除する場合は、**2**の方法でロックモード（) を解除してください。



3 ロックモード（) を解除すると、電源ボタン（) が緑色になり、スタンバイモードになります。

4 電源ボタン（) を1回押すと【ピッと音が鳴り】<標準モード>（)、もう1回ボタンを押すと<パワーモード>（) に切り替わります。パワーモードの状態でもう1回ボタンを押すとスタンバイモード（) になります。

止めるには

動作中に電源ボタンを押して、待機（スタンバイモード）にします。

※1分以上動作させなければピッピッピと音が鳴り、自動でロックモードで切り替わります。

この場合、**2**の方法でロックモードを解除してください。

表示パネル

ドライエアブロー

レイコップをかける際、同時にドライエアブロー排出口から温かい空気を排出することにより布団を乾燥させてフカフカにする機能です。

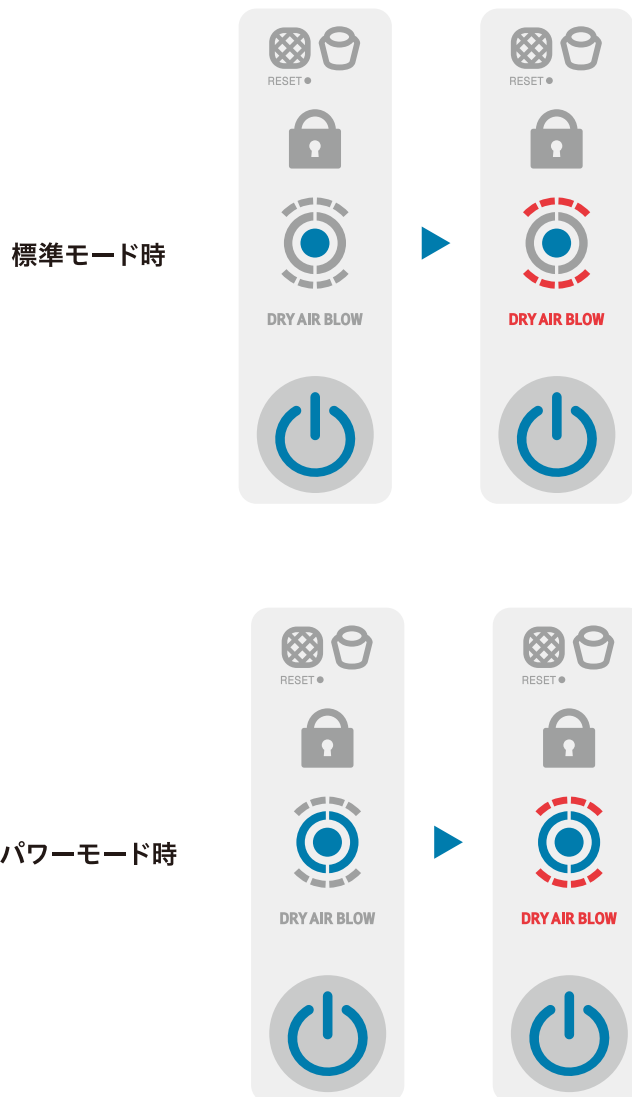

ドライエアブローは、標準モード（●）またはパワーモード（⊙）で作動を開始して約30秒経過後、（ドライエアブローの温度が70度に達すると）ドライエアブローから床に向けて温かい空気が排出され、アイコン（⊙）が赤く点灯します。

警告 温風が異常に熱くなった場合は、すぐに使用を中止し、お客様サポートセンターにご連絡ください。

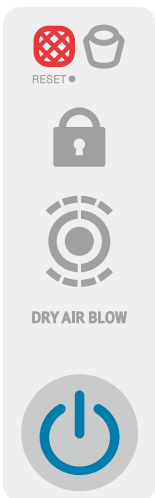

マイクロフィルターリセットボタン

マイクロフィルターの使用期限である90時間(1日10分、毎日使用して約1年6ヶ月)が経過すると、作動時アラームが3回鳴り、(🔴)が赤に点灯します。

マイクロフィルター交換後、

リセットボタンを押すとアイコン(🔴)の赤色が消えます。

※マイクロフィルターリセットボタンの操作については、(P.17)を参照してください。

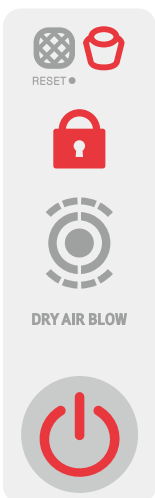

ダストボックスランプ

ダストボックスを装着していない場合、ピッピッピッと音が鳴り、アイコン(🔴)が点滅し、ロックモード(🔒)に切り替わり、さらに電源ボタン(🔴)が赤く点灯します。

アイコン(🔴)はダストボックスをきちんと装着するまで点滅し続けます。

標準フィルター感知センサー(P.7)は、ダストボックスと標準フィルターをきちんと装着しているかを感知します。ダストボックスに標準フィルターを装着していない場合や、ダストボックスが本体にきちんと装着されていない場合はロックモードの状態のまま動作しないため、しっかり装着してください。ロックモードの状態のまま動作しない場合は、一度取り出し、ダストボックスと標準フィルターを正しく装着しなおしてください。

掃除の仕方

製品に電源を入れてからハンドルを持ってレイコップを前後に（布団を押し付けることなく）動かして往復させながらレイコップをかけてください。（一般的なシングルベッドの横幅を想定）。

毎日のかたんお掃除

毎日就寝直前に掃除をしてから、ぐっすりお休みください。

1 往復を目安にします

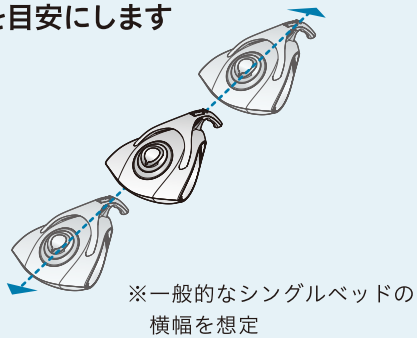

1

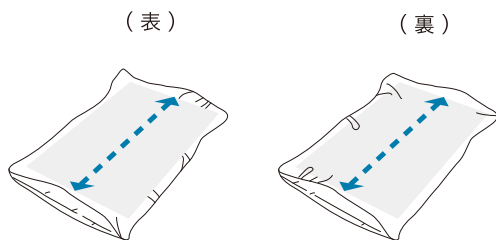

枕の両面をゆっくり1往復ずつする。

2

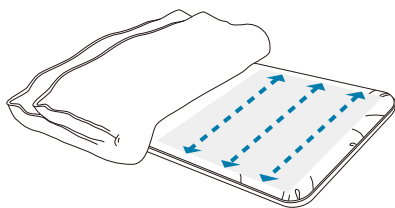

敷き布団の上半分をゆっくり3~5往復する。

3

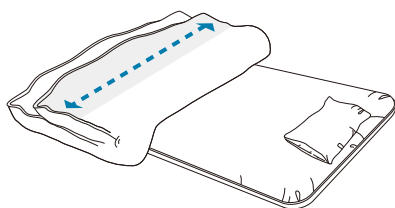

顔に触れる掛け布団の上端をゆっくり1往復する。

週1回のしっかりお掃除

週に一度は、布団の隅々まで念入りに掃除します。

敷き布団の裏面も、1ヶ月に1回程度、掃除してください。

1

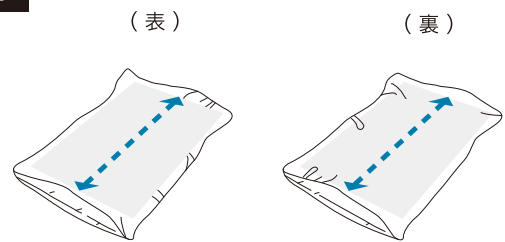

枕の両面をゆっくり1往復ずつする。

2

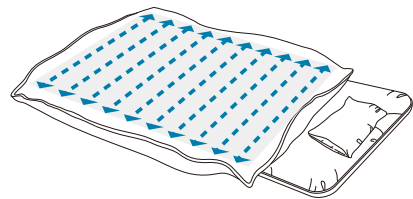

掛け布団のおもて面を
ゆっくり10~12往復する。

3

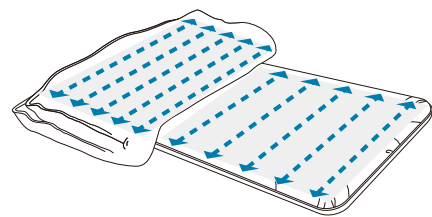

掛け布団を半分に折りたたみ、
ゆっくり10~12往復する。

4

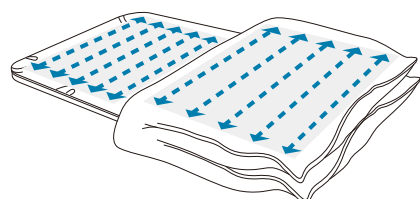

掛け布団を反対側へ裏返し、
ゆっくり10~12往復する。

お手入れ



警告

お手入れの際は、必ずコンセントから電源プラグを抜いて、電源が入っていないことを確認してください。

■本体のお手入れ

電源プラグを抜いてから、表面を乾いた布で拭いてください。

■標準フィルターおよびダストボックスのお手入れ

標準フィルターにハウスダストがたまると吸引力が低下します。使用後は、以下の手順でお手入れしてください。効果を保つため、使用するたびにお手入れすることを推奨します。またホコリの付着状態によっては付属のお手入れブラシをご使用ください。

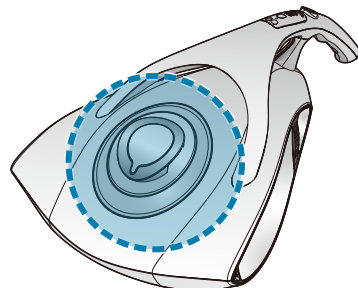

1 ダストボックスを図のように引き抜きます。

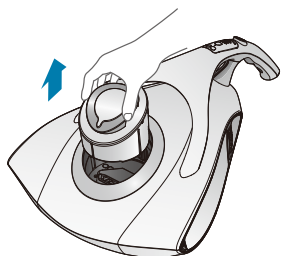

2 水を張ったバケツに標準フィルターを付けたままのダストボックスを沈め、水の中で標準フィルターを外してすすぎます。(ハウスダストが飛び散るのを防ぐため)

ダストボックスフィルターは両側の突起を押しながら外してください

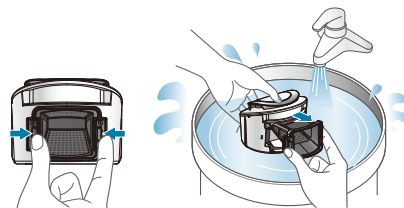

3 付属のお手入れブラシまたは手で、表面のハウスダストを取り除き、標準フィルターとダストボックスを流水で洗い流します。

標準フィルターが目詰まりした場合や吸引力が低下した場合。

ハウスダストの中のタンパク質(皮膚片など)が目詰まりの原因となるため、定期的に中性洗剤を薄めた水(水9:洗剤1)に約5分間浸け置きした後、付属のブラシでしっかり洗ってください。それでも、吸引力が回復しない場合は純正品と交換してください。

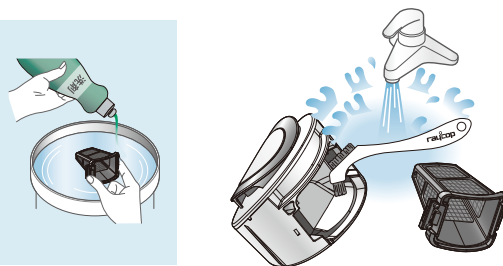

4 風通しのよい日陰で、完全に乾くまで標準フィルターとダストボックスを乾燥させます。

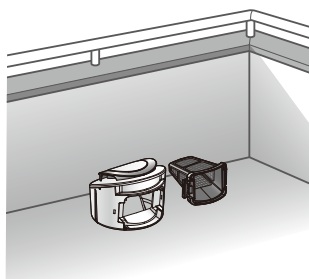

注意

標準フィルターは、洗濯機で洗濯したりヘアドライヤーなどの熱風で乾燥させたりしないでください。変形するおそれがあります。

5 ダストボックスに標準フィルターをカチッと音がするまで押し込んでからダストボックスを本体に装着してください。

※ダストボックスは手元のダストボックスランプが消えるまでしっかりと押し込んで装着してください。

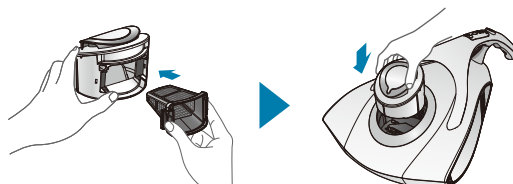

注意

標準フィルターは消耗品です。交換周期は、1日10分、毎日使用して約5~6ヶ月です。途中で破れたり目詰まりが起きたら交換してください。「レイコップ公式サイト」などの公式オンラインストアまたは家電量販店にて、純正品をお買い求めください。

お手入れ



警告

お手入れの際は、必ずコンセントから電源プラグを抜いて、電源が入っていないことを確認してください。

■回転ブラシのお手入れ

負荷をかけ過ぎたり異物が付着すると、回転ブラシが作動せず、自動的に停止することがあります。

(停止後約3秒で自動的に回転が再開します。)

定期的に回転ブラシを取り外してお手入れしてください。

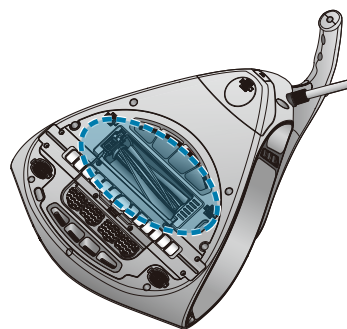

1

回転ブラシを固定しているロック部分を矢印↓の方向にスライドさせて解除します。解除したら、図のように持ち上げます。

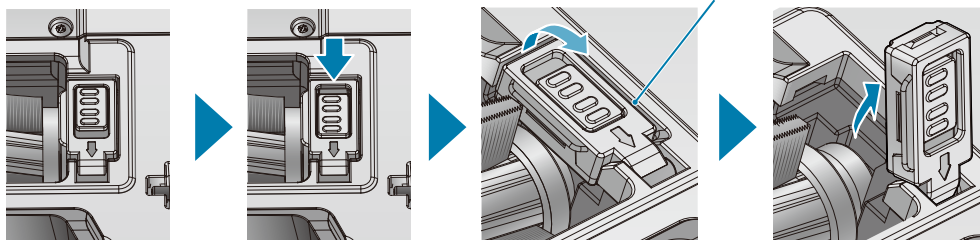

2

回転ブラシを矢印の方向から取り出します。

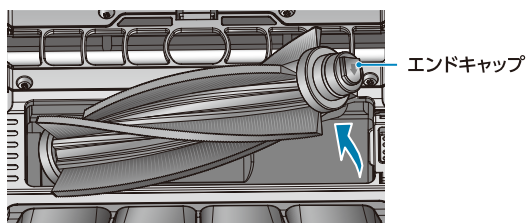

3

キャップを取り外し、たたきブラシに絡まったハウスダストや髪の毛を取り除きます。汚れがひどいときは、洗剤や石けんで洗い、水ですすいだ後はしっかり乾かします。

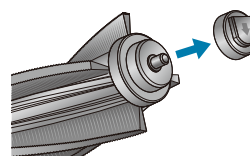

4

お手入れ後は、キャップの矢印マークを下向きにして元の位置に戻します。

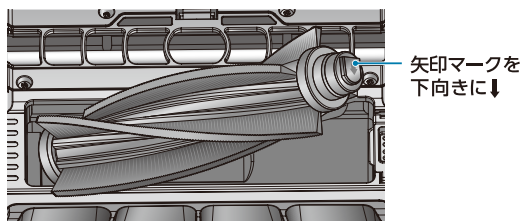

5

回転ブラシを取り付けたら取り外しと逆の手順で、ブラシフックをロックします。



注意

- ハサミなどで髪の毛を無理に取り除こうとすると、回転ブラシが傷つき、性能が低下したり寝具類が傷んだりするおそれがあります。
- 回転ブラシの内側に水が残っていると作動に影響を及ぼす可能性があります。

お手入れ



警告

お手入れの際は、必ずコンセントから電源プラグを抜いて、電源が入っていないことを確認してください。

■ 吸込み口周辺のお手入れ

吸込み口周辺にハウスダストや髪の毛などの異物が付いていると、吸引力が低下します。やわらかいブラシや布などで異物をキレイに取り除いてください。

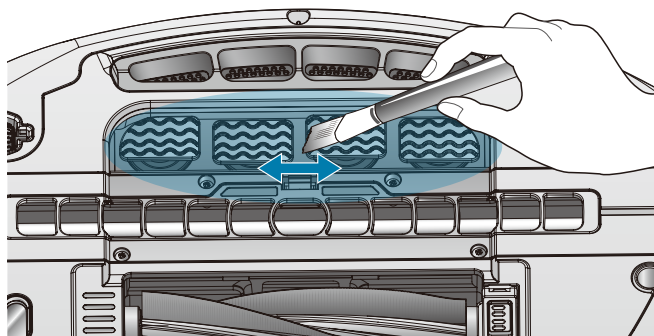

※このイラストのブラシは付属品ではありません。お客様ご自身でご用意ください。



注意

吸込み口が詰まると、振動音がしたり本体の過熱による故障および火災のおそれがあります。

■ UV ランプのお手入れ

UV ランプに異物が付いていると性能が低下します。定期的に掃除してください。

1

フックを押しながら、矢印の方向にUVランプグリルを開けて取り外します。

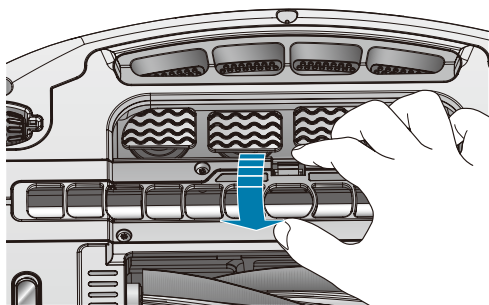

2

乾いた布やお手入れクロス（付属）などを使って、UV ランプ保護管の周りをきれいに掃除します。

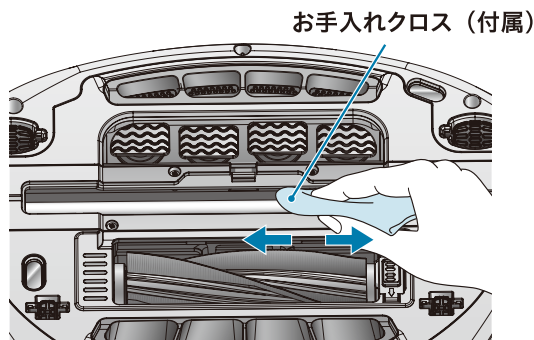

※UV ランプの内側にある銀色の玉は、UV ランプの点灯などに必要な物質で、UV ランプの異常ではありません。また、玉がコロコロ転がる音もこの物質が転がる音なのでご安心ください。



注意

掃除の際は、UV ランプの保護管（P.16）が破損しないようにご注意ください。

消耗品の交換



警告

お手入れの際は、必ずコンセントから電源プラグを抜いて、電源が入っていないことを確認してください。

■ UV ランプの交換

UV ランプは消耗品のため、点灯しなくなったら交換してください。
※尚、1年以内のランプ不点灯などの不具合が生じた場合は、1年間の無償修理保証の対象とさせていただきます。
詳細はお客様サポートセンターまでお問合せください。

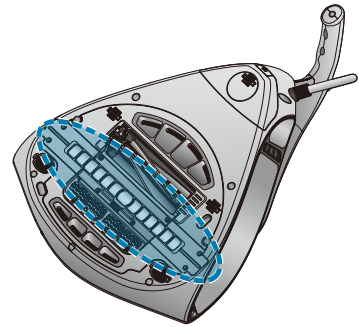

- 1** ドライバーを使って、8つの固定ネジを取り外し、UV ランプグリルおよびフレームを取り外します。

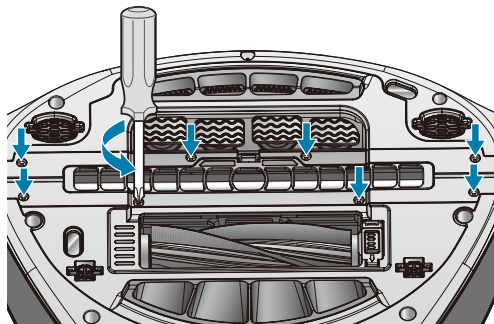

- 2** UVランプ着脱レバーを回してロックを解除します。

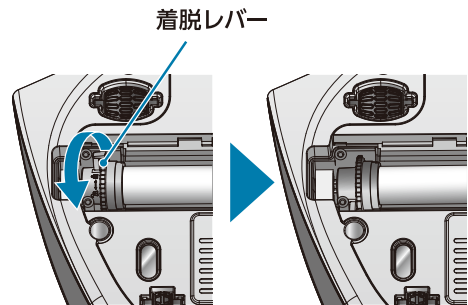

- 3** UVランプセットを着脱レバー側から取り外します。

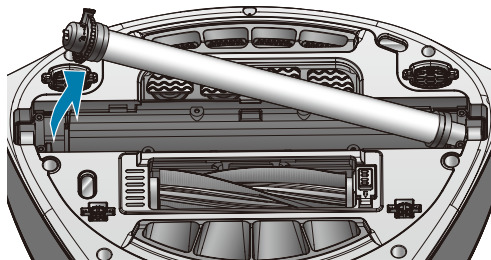

⚠ 注意

取り外しの際には、UVランプが保護管から抜け落ちないようにしっかり持ってください。

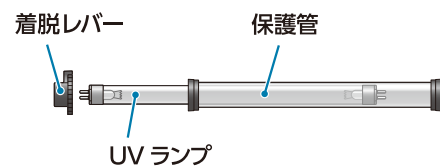

- 4** お取り外しと逆の手順で、新品のUVランプセットに着脱レバーを取り付けてから、ゴムを型にあわせてしっかりはめ、カチッと音がして緑色の表示が見えるまで、手で90度回転させて本体に取り付けます。

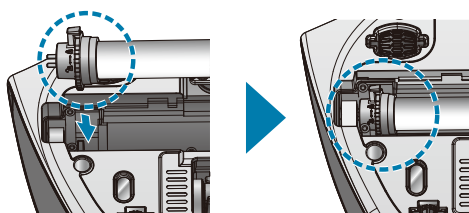

- 5** 標準モードまたはパワーモードにして、UVランプが正常に作動するかどうかを、UVランプ確認ライトから確認します。

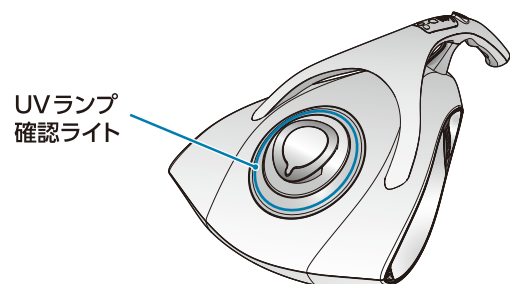

UVランプは消耗品です。
「レイコップ公式サイト」などの公式オンラインストアまたは家電量販店にて、純正品をお買い求めください。

消耗品の交換



警告

お手入れの際は、必ずコンセントから電源プラグを抜いて、電源が入っていないことを確認してください。

■回転ブラシの交換

交換周期は、1日10分、毎日使用して約1年6ヶ月です。摩耗して十分に機能しなくなったら交換してください。「回転ブラシのお手入れ」(P.14)を参照して回転ブラシを取り外した後、取り外しと逆の手順で、新品の回転ブラシを取り付けてください。



注意

回転ブラシは消耗品です。

「レイコップ公式サイト」などの公式オンラインストアまたは家電量販店にて、純正品をお買い求めください。

■マイクロフィルターの交換

マイクロフィルターの使用期限である90時間(1日10分、毎日使用して約1年6ヶ月)が経過すると、作動時アラームが3回鳴り、(●)が赤色に点灯します。マイクロフィルター交換後、リセットボタンを押すとアイコン(●)の赤色が消えます。マイクロフィルターは、次の手順で交換してください。

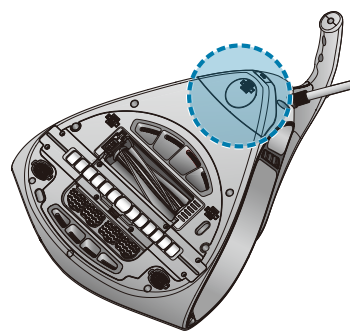

1

PUSHボタンを押しながらマイクロフィルターカバーを矢印の方向に開けてください。



2

ドライバーを使ってネジを1個取り外します。

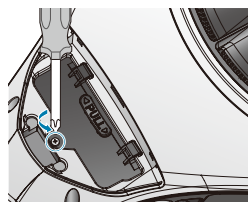

3

マイクロフィルターを引き抜きます。

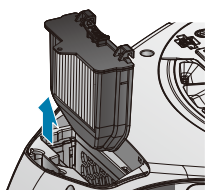

4

取り外しと逆の手順で新品のマイクロフィルターを取り付けます。

※しっかりと押し込んで装着してください。

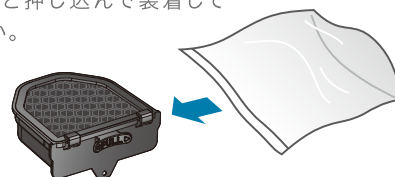

5

図のように取り外しと逆の手順でフックを差込み、矢印方向を確認してからマイクロフィルターカバーをPUSHボタンを押しながら閉じてください。



6

ロックモードや待機(スタンバイモード)にしてからようじの先などでリセットボタンをピーという音が鳴るまで押してください。リセットするとアイコン(●)の赤色が消えます。



警告

マイクロフィルター交換アラームが鳴る前にリセットボタンを押さないでください。

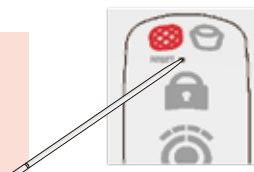

注意

マイクロフィルターは消耗品です。

「レイコップ公式サイト」などの公式オンラインストアまたは家電量販店にて、純正品をお買い求めください。

故障かな？と思ったら

修理を依頼される前に、次の項目をご確認ください。

こんなときは	確認すること
動作しない	<ul style="list-style-type: none"> ● 電源プラグをコンセントに差し込み、電源ボタン (🔌) が赤く点灯するか確認してください。電源ボタン (🔌) が点灯しない場合、電源プラグがコンセントにしっかり差し込まれているか確認してください。 ● 電源がAC 100V 50/60Hzであるか確認してください。 ● コンセント自体が正常に作動しているかどうか、他の電化製品のプラグをコンセントに差し込んで確認してください。 ● ダストボックスや標準フィルターがきちんと装着されていない場合、動作しませんので、きちんと装着されていることを確認してください (P.7、11)
吸引しない	<ul style="list-style-type: none"> ● 本製品にはモーター過熱防止装置があり、以下の場合には一時的に吸引動作が停止することがあります。 <ol style="list-style-type: none"> 1. ダストボックスにハウスダストやゴミが詰まった状態で使用した場合。 2. 吸込み口が詰まった状態で使用した場合。 3. 30分以上連続運転したり、過度に本製品を布団に押し付けながら使用した場合。 <ul style="list-style-type: none"> ▶ 電源コードをコンセントから抜いた後、ダストボックスを掃除し、吸込み口の詰まりを掃除してから、約2時間経過した後に使用を再開してください。(周りの温度により再使用までの時間が異なることがあります。) 4. 標準フィルターが目詰まりした場合や吸引力が低下した場合。 <ul style="list-style-type: none"> ▶ ハウスダストの中のタンパク質(皮膚片など)が目詰まりの原因となるため、定期的にな性洗剤を薄めた水(水9:洗剤1)に約5分間浸け置きした後、付属のブラシでしっかり洗ってください。 5. 標準フィルターを1日10分、毎日使用し6ヶ月が経過した場合や4.の洗浄をしても目詰まりが解消しない場合、又は破れた場合。 <ul style="list-style-type: none"> ▶ 標準フィルターの純正品をお買い求めのうえ交換してください。 ● 使用時間が30分経過すると、使用時間制限機能により自動的に運転が停止します。
吸引力が弱い感じがする	<ul style="list-style-type: none"> ● 布団を巻き込まない範囲で、布団内部のダニやハウスダストを吸込むのに適切な吸引力になるよう設計されています。
吸引力が弱くなって異音がある	<ul style="list-style-type: none"> ● 吸込み口やダストボックスにハウスダストやゴミが詰まっているか、排気口が遮られていないか、標準フィルターやマイクロフィルターが汚れていないか確認してください。(P.13、17)

こんなときは	確認すること
使用中、UV ランプが消灯した	<ul style="list-style-type: none"> ● 布団は黒や青など暗めの色の場合、UV ランプが点灯しないことがあります。 ● 本製品の裏面にある対象感知センサーが、布団から一定間隔以上離れるとUV ランプが点灯しません。本製品が布団と密着しているかどうか確認してください。 ● 本製品の裏面にある対象感知センサーにハウスダストや異物などが入り込むと、UV ランプが点灯しない場合があります。ハウスダスト、異物などを取り除いてください。(P.7)
UV ランプの中で、玉が転がるような音がする	<ul style="list-style-type: none"> ● UV ランプの内部にある銀色の玉はUV ランプの点灯などに必要な物質で、UV ランプの異常ではありません。また、玉がコロコロ転がる音もこの物質が転がる音なのでご安心ください。
その他	<ul style="list-style-type: none"> ● 排気が暖かいのは、熱したモーターを冷却したためなので問題ありません。 ● 排気から異臭がすることがありますが、次の場合は故障ではありません。 <ul style="list-style-type: none"> ● 購入後約3ヵ月間はゴム類の異臭がすることがあります。 ● マイクロフィルターに過度のハウスダストやゴミが詰まっている場合も異臭がすることがあります。 この場合、交換周期より早めにマイクロフィルターを交換してください。(P.17) ● 長期間使用時、製品のUV ランプの周りが変色することがありますが、UV ランプの紫外線によるもので故障ではありません。 ● 本製品を布団に強く押し付けるなどして回転ブラシや、パワフルたたきに無理な力が入ると、一時停止することがありますが、安全回路による停止なので、異常ではありません。(停止後3秒で自動的に回転が再開します。)

仕様

モデル名	RP-100	電源ヒューズ	15A
定格電圧	AC100V 50/60Hz	外形寸法 (W×D×H)	W359.8×D488.8×H169.4mm
定格消費電力	750W		
UV ランプ	16W	質量	3.4kg (電源コードを除く)
UV 波長	253.7nm	集塵容量	約0.4L
吸込仕事率	67.4(W)	たたき	3,600回/分

別売品

消耗品およびアクセサリは「レイ Copp 公式サイト」などの公式オンラインストアまたは家電量販店にて、純正品をお買い求めください。(製品に入っている付属品は P.6 を参照してください。)

消耗品

	<p>標準フィルター (3個入り) 型番 : SP-RP001</p> <p>交換周期は、1日10分、毎日使用して約5~6ヶ月です。 途中で破れたり目詰まりが起きたら交換してください。</p>
	<p>マイクロフィルター (2個入り) 型番 : SP-RP002</p> <p>交換周期は、1日10分、毎日使用して約1年6ヶ月です。</p>
 <p>保護管 UVランプ</p>	<p>UVランプセット (1個入り) 型番 : SP-RP003</p> <p>UVランプは消耗品のため、 点灯しなくなったら交換してください。</p> <p>※尚、1年以内のランプ不点灯などの不具合が生じた場合は、 1年間の無償修理保証の対象とさせていただきます。 詳細はお客様サポートセンターまでお問合せください。</p>
	<p>回転ブラシ (1個入り) 型番 : SP-RP004WH/SP-RP004BK</p> <p>交換周期は、1日10分、毎日使用して約1年6ヶ月です。 摩耗して十分に機能しなくなったら交換してください。</p>
	<p>ダストボックス (1個入り) 型番 : SP-RP005WH/SP-RP005BK</p> <p>お手入れ時のスペアにご利用ください。</p>

アクセサリ

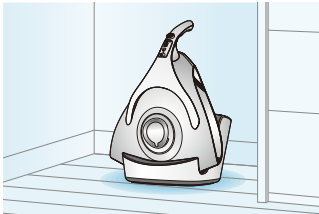
	<p>収納台</p> <p>型番 : RP-CRA01JWH (ホワイト) RP-CRA01JBK (ブラック)</p>	
---	---	---

消耗品のご購入先

<p>レイ Copp 公式サイト</p>	<p>お客様サポートセンター</p>
<p>http://www.raycop.jp</p>	<p>受付時間 : 平日午前 9:00 ~ 午後 5:30 (土日祝日、年末年始を除く)</p> <p>ミルミルクレイニ</p> <p> 0120-363612</p>

保証とアフターサービス

無償サービス

使用中に製品の欠陥により故障した場合、購入日から1年間無償で保証いたします。
その際、レシートなどの購入証明書と保証書の提示が必要となりますので、大切に保管してください。

有償サービス

サービスを依頼する際、下記の場合には無償サービス期間内でも有償修理になります。

1. 製品内部に液体を入れたり、異物を吸入したことにより故障した場合。
2. 製品を落下させたり衝撃を与えたことにより製品が破損および故障した場合。
3. シンナー、ベンジンなど揮発性有機溶剤の使用により外観損傷および変形した場合。
4. 当社の純正品ではない部品や消耗品を使用したことにより製品が故障した場合。
5. 使用電圧を誤用したことにより故障した場合。
6. 製品を故意に分解したことにより部品を紛失および破損させた場合。
7. 当社のサービス業者ではない人が製品を修理あるいは改造する過程で故障した場合。
8. 天災地変により故障した場合。
9. 「安全上の注意」を守らず故障した場合。
10. 標準フィルターおよびマイクロフィルターを取り付けずに使用した場合。
11. 誤使用ならびに必要なお手入れを怠ったことにより故障および損傷した場合。

- 消耗品の交換はお客様自身でお願いいたします。万一交換が難しい場合に限り有償で交換させていただきますので、当社お客様サポートセンターにお問い合わせください。
- 保証期間終了後は、検査をして修理が可能な場合に限り、お客様のご要望に応じて修理させていただきます。この場合は、検査も有償となりますのでご了承ください。
- 補修性能部品の保有期間 [6年]
当社は、本製品の補修用性能部品(製品の機能を維持するための部品)を製造打ち切り後6年間保有しています。

レイコップの使い方やお手入れの仕方を動画でもチェックできます。

<http://www.youtube.com/raycopjp/>

もし万が一、レイコップが故障しても、
ご自宅に引き取りに伺います。

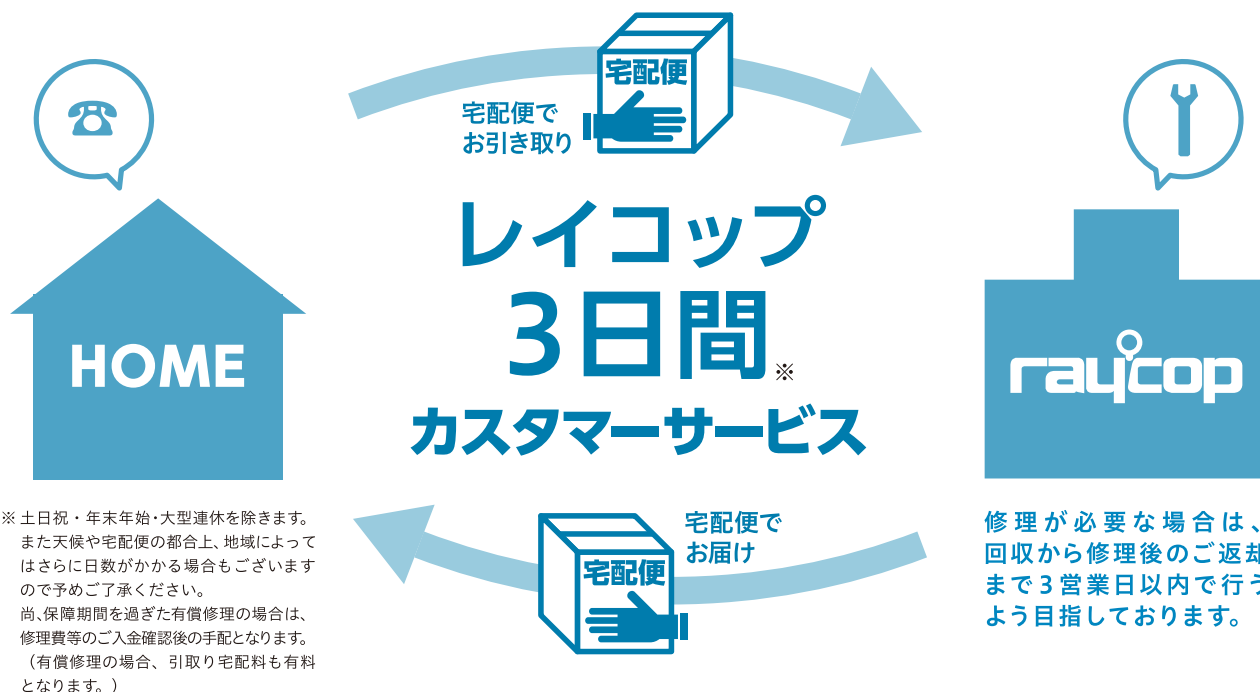

お客様サポートセンター

受付時間：平日午前 9:00～午後 5:30（土日祝日、年末年始を除く）



ミ ル ミ ル キレイ ニ
0120-363612

製品のご使用や修理に関するご相談は、「お客様サポートセンター」までご連絡ください。専門スタッフが迅速に対応させていただきます。



レイコップ本体は、お買い上げ日より1年間のメーカー保証が付いております。保証書および、お買い上げ日を示すレシート、明細書、配送伝票などを保管しておいてください。

レイコップ製品の最新情報はインターネット上でご覧ください。

レイコップ公式サイト：<http://www.raycop.jp>

Memo

A series of horizontal dotted lines for writing.

